

ISTRUZIONI DI MONTAGGIO

Descrizione: **Portapacchi rotante**

Da montare su: **MP3**

Tempo di montaggio: **30 minuti**

Contenuto

Id.	Descrizione	Q.ta'
1.	Portapacchi	1
2.	Istruzioni di montaggio	1
A.	Vite T.B.E.I M5x16	4
B.	Rosetta Ø5.3 x15	2
C.	Molletta	4
D.	Vite T.C.E.I. M8 x25	2
E.	Rosetta Ø8.4 x 16	2
F.	Distanziale	2

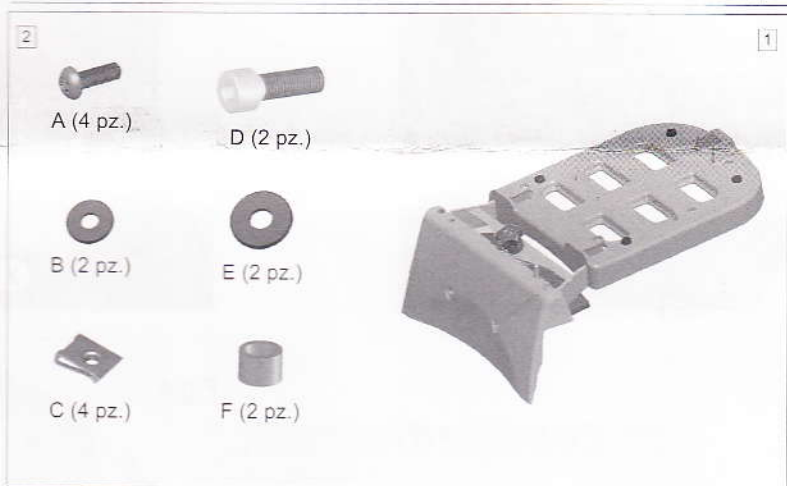

Attrezzi Necessari

Id.	Descrizione attrezzi
1.	Cacciavite con testa a croce
2.	Cacciavite con testa taglio
3.	Chiave a tubo 13 mm
4.	Chiave a brugola 6 mm
5.	Chiave a brugola 3 mm



Preparazione

- 1.- Parcheggiare il veicolo in area adatta per lo stazionamento al fine di evitare la caduta durante il montaggio.
- 2.- Spengere il motore e rimuovere la chiave dal quadro di accensione ed aspettare che si raffreddi.
- 3.- Leggere queste istruzioni accuratamente prima di procedere e verificare che tutti i componenti indicati sia correttamente contenuti in questo kit.

Montaggio

- 1.- Rimuovere lo schienalino (Fig.1) togliendo la plafoniera bauliera (Fig. 2) mediante l'ausilio di un cacciavite, e svitando le 3 viti pos.X (Fig.3). Rimontare la plafoniera.

Fig.1



Fig.2



Fig.3

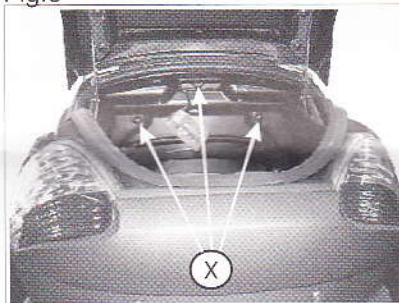

- 2.- Rimuovere le 4 viti pos. Y (Fig. 4).

Fig.4



3.- Montare le mollette in dotazione C come indicato in Fig. 5

Fig.5

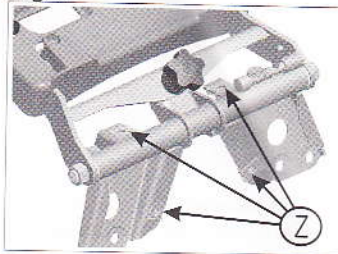
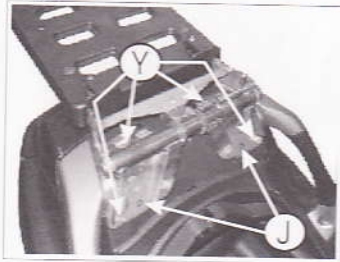

Fig.6



4.- Posizionare il portapacchi come indicato in Fig. 6 e fissarlo con le 4 viti originali Y smontate al punto 2 (Fig. 4) e le viti D con i distanziali F e le rosette E nella posizione J

5.- Posizionare la protezione inferiore (P) nella parte posteriore, sollevando il portapacchi

Fig.7



Fig.8



6.- Posizionare la protezione superiore come indicato in Fig. 8 e fissarla con due delle viti in dotazione A nella posizione K

7.- Sul lato posteriore, fissare le protezioni con due delle viti in dotazione A e le rosette B nella posizione W

Fig.9



Fig.10

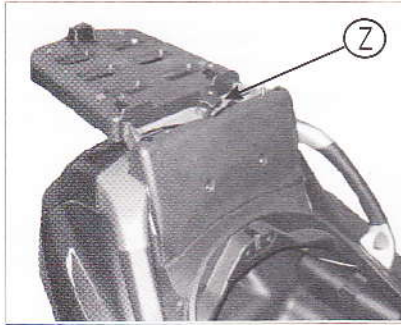

8.- Portare il portapacchi in posizione orizzontale e avvitare la manopola di bloccaggio Z (Fig. 10)

Ispezione

- 1.- Verificare il serraggio di tutte le viti e della manopola (Vedi "Istruzioni di funzionamento") prima di circolare con il veicolo.

**Manutenzione
Cura**

- 1.- Pulire usando esclusivamente panni morbidi, acqua calda e detersivi neutri.
- 2.- Evitare di usare detersivi di tipo alcalino o a base di acidi, benzina, liquido per freni o ogni altro tipo di solvente.
- 3.- A causa delle vibrazioni i componenti si potrebbero allentare. Verificare il serraggio degli stessi periodicamente.